

AFT 800-3

PAVIMENTADORA DE ASFALTO SOBRE ESTEIRAS - CLASSE GRANDE, PREMIUM

EU Estágio V / U.S. EPA Tier 4f

EU Estágio IIIA / U.S. EPA Tier 3



UMA PARA TODOS OS GRANDES TRABALHOS

Esta pavimentadora com lagarta está pronta para lidar com os maiores trabalhos, incluindo aeroportos e rodovias importantes. Ela tem potência para pavimentar grandes larguras e fornecer resultados excepcionais de pré-compactação. A AFT 800-3 também está disponível com estrutura rígida e mesas de alta compactação. O sistema de controle de pavimentação inteligente permite um monitoramento minucioso da pavimentadora. A interface do usuário utiliza um painel intuitivo que torna a tecnologia acessível a todos os operadores.

TECNOLOGIA AVANÇADA

- O sistema PaveManager 2.0 monitora os parâmetros de pavimentação em tempo real
- Programação automática de coroamento e inclinação da mesa compactadora
- O sistema de memória (Opção SetAssist) salva configurações da mesa, do helicoidal e da posição de nivelamento durante a pavimentação
- O eficiente conceito de propulsão reduz os custos operacionais

TRAÇÃO

- Esteiras longas e largas para uma aderência ideal e uma tração suave
- Rolos de alto rendimento dentro das esteiras melhora a capacidade de manobra nas curvas
- Esteira com 2.9 m de comprimento
- Sapatas de esteira de 320 mm projetados especialmente para pavimentadoras

TECNOLOGIA DE MESA SUPERIOR

- Múltiplas opções de mesa
- Capacidade para usar mesa de alta compactação
- Capacidade para usar mesa de estrutura rígida para grandes larguras de pavimentação
- Aquecimento elétrico ou a gás
- Largura de trabalho máxima de 12 m
- Estabilidade através do princípio de 4 tubos
- Ajuste fácil do ângulo de ataque com a Alavanca Flexível
- Uma única manivela para ajustar a altura e o ângulo do protetor lateral

ALIMENTAÇÃO DE MATERIAL

- Silo de massa de alta capacidade para uma segregação reduzida
- Aba dianteira hidráulica da silo de massa (opcional)
- Duas correias transportadoras reversíveis e independentes de 655 mm
- Caixa de acionamento compacta dos helicoidais
- Sensores ultrassônicos para o escavador

APLICAÇÕES

- Aeroportos
- Portos
- Estradas nacionais
- Rodovias
- Estradas rurais
- Ruas municipais
- Loteamentos
- Grandes praças e pátios

AMMANN

ESPECIFICAÇÕES
AFT 800-3
PAVIMENTADORA DE ASFALTO
SOBRE ESTEIRAS - CLASSE
GRANDE, PREMIUM

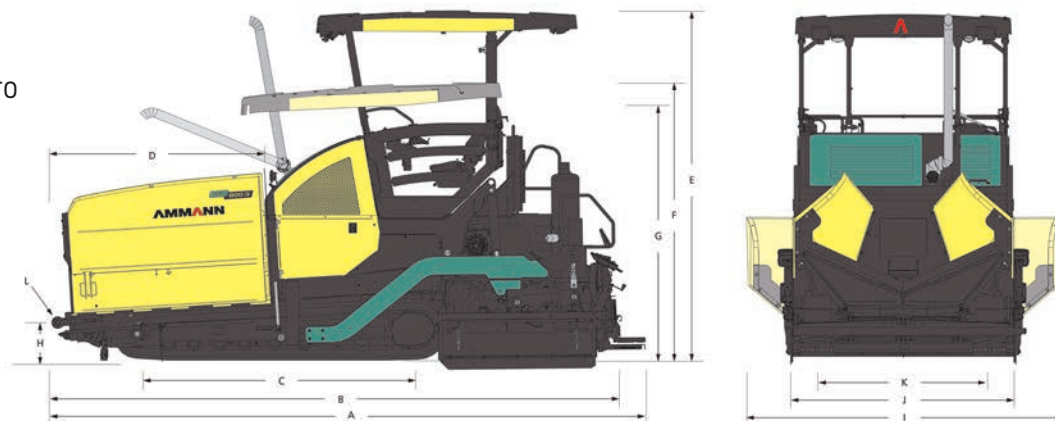

PESOS E DIMENSÕES

PESOS (INCLUSO MESA PADRÃO)	20 000 kg
A COMPRIMENTO (MÁQUINA)	6880 mm
B COMPRIMENTO (TRANSPORTE)	6630 mm
C COMPRIMENTO (ESTEIRAS)	3360 mm
D COMPRIMENTO (SILO DE MASSA)	2600 mm
E ALTURA (MÁQUINA)	3900 mm
F ALTURA (TRANSPORTE)	3100 mm
G ALTURA	2845 mm
H ALTURA (CARREGAMENTO DE MASSA)	460 mm
I LARGURA (MÁQUINA, SILOS ABERTOS)	3470 mm
J LARGURA (TRANSPORTE)	2550 mm
K LARGURA (BITOLA)	1990 mm
L ÂNGULO MÁX. DE ENTRADA/SAÍDA	13° (frontal) / 15° (traseira)

CAPACIDADE E PERFORMANCE

ESPESSURA DE PAVIMENTAÇÃO (MÁX.)	360 mm
CAPACIDADE TEÓRICA DE PAVIMENTAÇÃO	900 t/h
VELOCIDADE DE PAVIMENTAÇÃO (MÁX.)	28 m/min
VELOCIDADE DE TRANSPORTE (MÁX.)	4 km/h

ESTEIRAS

COMPRIMENTO DAS ESTEIRAS (TRILHA DE RODAGEM)	3360 mm
LARGURA DAS ESTEIRAS (SAPATAS)	320 mm
ACIONAMENTO	Hidrostática

MESA COMPACTADORA

	STV 5100 G	STV 5100 E	STV 6000 G	STV 6000 E	STVH 5100 E	STVH 6000 E	SFTV 3000 E	SFTV 3000 G
LARGURA BÁSICA	2.55 m	2.55 m	3.00 m	3.00 m	2.55 m	3.00 m	3.00 m	3.00 m
LARGURA COM ABERTURA HIDRÁULICA	5.10 m	5.10 m	6.00 m	6.00 m	5.10 m	6.00 m		
LARGURA MÁXIMA DE PAVIMENTAÇÃO	8.80 m	8.80 m	9.70 m	9.70 m	8.10 m	9.00 m	12.00 m	12.00 m
RANGE DE COROAMENTO	-2.5% para +4.5%	-2.5% para +4.5%	-2.5% para +4.5%	-2.5% para +4.5%	-2.5% para +4.5%	-2.5% para +4.5%	-2% para +3%	-2% para +3%
SISTEMA DE AQUECIMENTO	Gás (GLP)	Elétrica	Gás (GLP)	Elétrica	Elétrica	Elétrica	Elétrica	Gás (GLP)
TIPO DE MESA COMPACTADORA	Mesa vibratória e Tamper	Mesa vibratória e Tamper	Mesa vibratória e Tamper	Mesa vibratória e Tamper	Mesa de alta compactação	Mesa de alta compactação	Mesa de corpo rígido	Mesa de corpo rígido

SILO DE MASSA

CAPACIDADE DO SILO	15 t
ALTURA DE DESCARREGAMENTO NO SILO (C/ ALTURA DO TRANSPORTADOR)	525 (540) mm
LARGURA INTERNA DO SILO	3290 mm
TIPO DE TRANSPORTADOR	Transportador de dupla barra
LARGURA DO TRANSPORTADOR	2 x 655 mm
CONTROLE DO TRANSPORTADOR	Controle do transportador
DIÂMETRO DO HELICOIDAL	430 mm
CONTROLE DO HELICOIDAL	Automático com sensor ultra-sônico
AJUSTE DE ALTURA DO HELICOIDAL	250 mm (hidráulico)

MOTOR

MODELO DO MOTOR	Cummins QSB 6.7 - C220	Cummins B 6.7 - C225
ROTAÇÃO @ 2200 RPM	164 kW	168 kW
EMISSIONES	EU Estágio IIIA/U.S. EPA Tier 3	EU Estágio V/U.S. EPA Tier 4f
SISTEMA ELÉTRICO	24 V	
CAPACIDADE DO TANQUE DE COMBUSTÍVEL	320 l	

ESTAÇÃO DO OPERADOR

POSTO DE COMANDO DO OPERADOR	Posto de comando deslocável e rebatível, com infinitas posições de regulagem
PAINEL	Pave Manager 2.0 (PLC)
PLATAFORMA	Plataforma do operador deslizável (500 mm para esquerda e direita)
TOLDO	Toldo com luzes de trabalho integradas