

AMX 24-2

MINI PELLE AMX AMMANN À RAYON COURT



PUISSANCE ET POLYVALENCE

La mini pelle Ammann AMX 24-2 offre un rayon de rotation ultra-court, des dimensions très compactes, le tout associé à une voie variable hydraulique. La machine s'adapte ainsi parfaitement aux environnements urbains, même les plus exigüs, permettant de travailler en toute confiance. L'AMX 24-2 se distingue par une puissance, une maniabilité et des performances élevées associées à une excellente stabilité.

CONFORT, PRODUCTIVITE ET PRÉCISION

- La plateforme de l'opérateur est spacieuse, ergonomique et bien isolée afin de garantir un confort optimal tout au long d'une journée complète de travail.
- La grande largeur de passage facilite l'accès à la plateforme de l'opérateur.
- Le pare-brise avant à ouverture intégrale favorise une visibilité maximale.
- Idéalement situées sur les joysticks, les commandes d'orientation de la flèche et les commandes du système hydraulique auxiliaire s'effectuent via des rollers proportionnels pour une précision de mouvements exceptionnelle.

APPLICATIONS

- Travaux de terrassements
- Travaux de voirie
- Travaux sur réseaux
- Travaux paysagers

MAINTENANCE ET RAVITAILLEMENT FACILITES

- Tous les points de contrôles et de ravitaillement journaliers sont regroupés derrière le capot moteur.
- La plateforme de l'opérateur est basculante et favorise l'accès direct à tous les organes de la machine.

DOTATION STANDARD

- Moteur diesel Kubota 20.9 cv Stage V
- Chenilles en caoutchouc
- Ligne auxiliaire hydraulique pour BRH (PTO 1)
- Canopy 4 montants ou cabine complète basculante
- Voie variable 990–1300 mm
- 24 mois de garantie sur la machine complète et 60 mois sur la structure mécano-soudée

PRINCIPAUX EQUIPEMENTS EN OPTION

- Tous types d'attaches rapides (mécanique ou hydraulique) et de godets
- Phares de travail additionnels
- Balancier long
- Autoradio
- Couleur personnalisée
- 3 Clapets de sécurité, VGP et abaques
- AUX 2 (PTO 2)
- Huile hydraulique Bio Panolin
- Contrepoids supplémentaire (+ 120 kg / 70 mm)
- Circuit hydraulique auxiliaire « haut débit »
- Climatisation

AMMANN

CARACTÉRISTIQUES TECHNIQUES MINI PELLE AMX 24-2 AMMANN À RAYON COURT

GENERAL	
Poids opérationnel avec arceau pliable ou canopy et chenilles caoutchouc	2090 kg
Poids opérationnel avec cabine et chenilles caoutchouc	2190 kg
Vitesses de translation (gamme lente / gamme rapide)	0 à 2.6 km/h / 0 à 4.0 km/h
Vitesse de rotation de la tourelle	10.5 t/min
Type d'équipement	Monobloc + orientation de pied de flèche
Axes et bagues remplaçables / pied de flèche et biellettes de godet en acier moulé	Oui / Oui
Plateforme de conduite basculante	Oui

DIMENSIONS	
Largeur maximale	990-1300 mm
Hauteur totale	2395 mm
Rayon de rotation	1000 mm
Longueur du balancier standard (balancier long en option)	1250 (1450) mm
Largeur des chenilles	230 mm
Train de chenilles : nombre de galets (de chaque côté)	3

MOTEUR	
Fabricant / Type	Kubota D1105
Carburant	Diesel / Gasoil
Stage d'émissions	Stage V
Puissance maxi (2300 t/min)	15.4 kW 20.9 cv
Cylindrée	1105 cm ³
Nombre de cylindres	3
Turbo	Non
Refroidissement	Liquide
Consommation	3 l/h
Alternateur	12 V (40 A)
Batterie	12 V (65 A)

SYSTEME HYDRAULIQUE	
Technologie du circuit hydraulique	Ajustement de charge et division de débit automatiques
Type de la pompe hydraulique principale	Cylindrée variable
Cylindrée pompes	25 + 4.95 cm ³
Débit pompes	52 + 10.3 l/min
Pression hydraulique maximum	220 bar
Débit maximum ligne(s) auxiliaire(s) AUX 1 ou PTO 1 (AUX 2 et AUX 3 si machine équipée)	50 l/min
Pression maximum ligne(s) auxiliaire(s) AUX 1 ou PTO 1 (AUX 2 et AUX 3 si machine équipée)	200 bar

PERFORMANCES	
Profondeur d'excavation maximale avec balancier standard (balancier long en option)	2560 (2760) mm
Hauteur de déversement maximale avec balancier standard (balancier long en option)	2560 (2760) mm
Hauteur de déversement maximale avec cabine et balancier standard (balancier long en option)	2560 (2760) mm
Effort à la dent (balancier standard) ISO 6015	1600 daN
Effort au balancier (balancier standard) ISO 6015	1000 daN
Force de traction	1900 daN
Pression au sol avec canopy (avec cabine)	0.34 (0.35) kg/cm ²

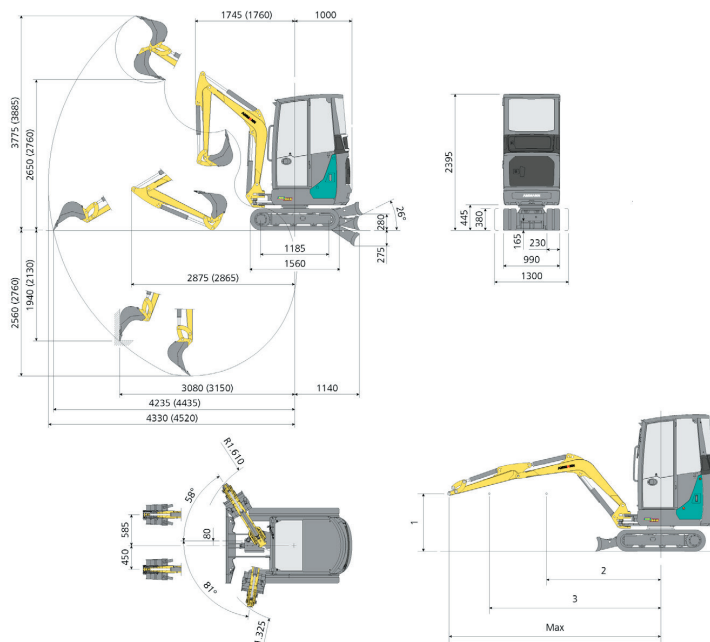

CAPACITES DE LEVAGE			
Ouverture bras mesurée à partir du centre de rotation (m).			
Capacité de levage calculée (kg) à 1.0 m de hauteur du sol.			
	2	3	Max
Frontale et lame de baissée	700	430	400
Frontale et lame de soulevée	700	360	270
Latérale, châssis	700	350	260

La capacité de levage est basée sur la norme ISO 10567 et elle ne dépasse pas 75 % de la charge statique de basculement ou 87 % de la capacité de levage hydraulique de la machine.

CAPACITES / CONTENANCES	
Réservoir carburant	20 l
Réservoir huile hydraulique	16 l
Capacité circuit hydraulique	25 l
Capacité système refroidissement	4 l
Huile moteur	4.4 l

COMMANDES	
Bras / balancier / godet / rotation tourelle	2 joysticks pilotés sur accoudoirs
Translation	2 leviers pilotés
Lame de remblaiement	Levier piloté
Circuit auxiliaire AUX 1 ou PTO 1 (simple ou double effet)	Commande proportionnelle (roller) sur joystick droit
Commande AUX 2 (PTO 2) – si machine équipée	Commande proportionnelle (roller) sur joystick gauche
Commande AUX 3 (PTO 3) – si machine équipée	n.d.
Orientation de l'équipement	Commande proportionnelle (roller) sur joystick gauche