

APF 20/50

PLACAS VIBRATÓRIAS DE
MOVIMENTO PARA FRENTE

GASOLINA



DIESEL



MAIOR POTÊNCIA

O APF 20/50 fornece a maior potência na nova linha APF. Ele possui uma largura de trabalho de 500 mm e força centrífuga de 20 kN. A unidade de excitação de tecnologia avançada da placa é completamente livre de manutenção. O sistema de excitação também oferece uma força propulsora dianteira significativa para o aumento da produtividade em materiais desafiadores e em terrenos íngremes. O APF 20/50 Honda na versão a gasolina pode ser equipado com um motor Honda ou Vanguard. O APF 20/50 Hatz combina todos os benefícios de outras placas Ammann com um motor diesel que facilita o abastecimento no local de trabalho. O motor diesel fornece potência do motor de 3.2 kW (4.3 CV) e também se destaca em altitudes mais elevadas.

OPERAÇÃO SIMPLES

- Segurança do operador com baixos níveis de HAV no cabo
- Estrutura da máquina que permite uma aderência segura
- A excelente manobrabilidade aumenta a precisão e facilita o trabalho

PODEROSO COMPACTADOR

- Unidade de excitação poderosa e de tamanho generoso
- Alto poder de compactação, velocidade, habilidade de escalada e longa vida útil da máquina líder do setor
- As dimensões compactas permitem o uso em locais com espaço limitado

PRONTO PARA ALUGUEL

- Manutenção de baixo custo para proprietários
- Boa combinação para muitas aplicações
- Fácil para novos usuários operarem

OPERACIONALIDADE

- Sistema de excitação livre de manutenção
- Estrutura de proteção do motor completa
- Manutenção diária sem a necessidade de ferramentas

OPÇÕES VERSÁTEIS

- Tanque de água com montagem sem a necessidade de ferramentas e sistema aspersor
- Tapetes de borracha com montagem sem a necessidade de ferramentas para compactação em pedras de pavimentação
- Rodas de transporte montadas permanentemente, fácil realocação da máquina no local

APLICAÇÕES

- Compactação em áreas confinadas
- Aplicações de asfalto e pavimentação
- Construção de tubulações e valas
- Paisagismo e jardinagem
- Terraplenagem

AMMANN

ESPECIFICAÇÕES
PLACAS VIBRATÓRIAS DE MOVIMENTO PARA FRENTE APF 20/50

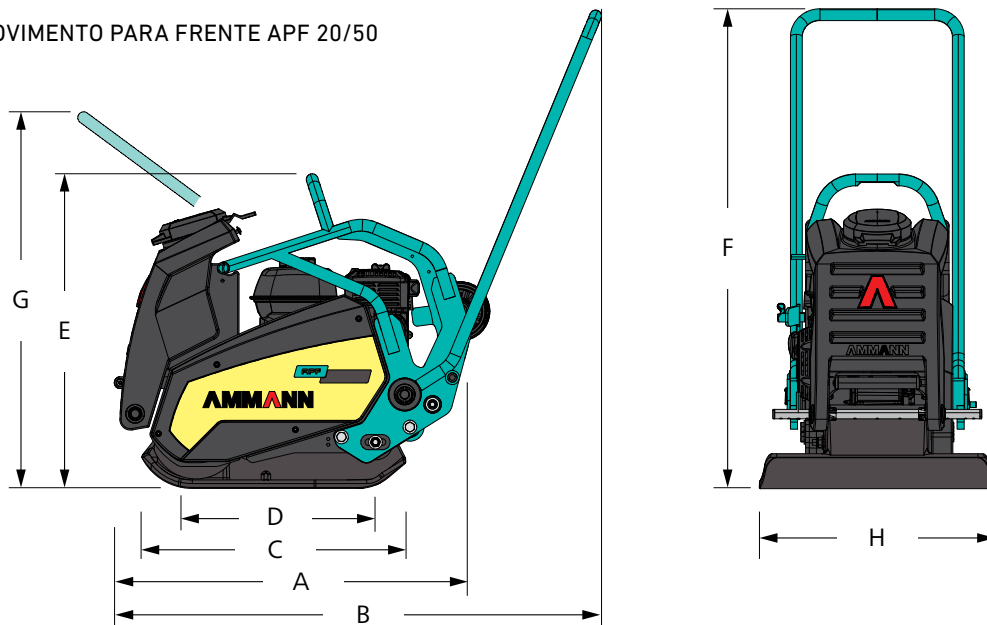

DIMENSÕES E PESO

	Honda / Vanguard	Hatz
PESO DA MÁQUINA	88 kg	106 kg
PESO DA MÁQUINA (INCL. OPCIONAIS ESPARGIDOR E RODAS)	97 kg	115 kg
A COMPRIMENTO DO EQUIPAMENTO	700 mm	700 mm
B COMPRIMENTO DA MÁQUINA COM EMPUNHADURA	1020 mm	1020 mm
C COMPRIMENTO DA PLACA BASE	559 mm	559 mm
D COMPRIMENTO DA ÁREA DE CONTATO COM O SOLO	352 mm	352 mm
E ALTURA DA MÁQUINA	667 mm	674 mm
F ALTURA DO CABO GUIA (TRABALHO)	976 mm	976 mm
G ALTURA MÁX. DO CABO GUIA	736/*960 mm	736 mm
H LARGURA DO EQUIPAMENTO	500 mm	500 mm

POTÊNCIA DE COMPACTAÇÃO

FREQUÊNCIA MÁX. DE VIBRAÇÃO	90 Hz	90 Hz
FORÇA CENTRÍFUGA MÁX.	20 kN	20 kN
SUPERFÍCIE DE TRABALHO MÁX.	930 m ² /h	990 m ² /h
PROFUNDIDADE DE COMPACTAÇÃO MÁX.	11,4 N/cm ²	11,4 N/cm ²

* Versão com Vanguard

MOTOR

	Honda	Vanguard	Hatz
MOTOR	GX 160	Vanguard 160	1B20
COMUSTÍVEL	Gasolina	Gasolina	Diesel
POTÊNCIA RPM	3,4 kW (4.6 CV) 3250	3,5 kW (4.7 CV) 3250	3,2 kW (4.3 CV) 3250

DIVERSOS

NÍVEL DE VIBRAÇÃO NA EMPUNHA DURA	3,1 m/s ²	<2,5 m/s ²
VELOCIDADE DE TRABALHO	0-31 m/min	0-33 m/min
CAPACIDADE MÁXIMA DE GRADUAÇÃO	30%	30%
INCLINAÇÃO MÁXIMA	20°	20°

OPÇÕES

REVESTIMENTO DE BORRACHA	x	x
RODAS PARA TRANSPORTE	x	x
SISTEMA E ESPARGIMENTO DE ÁGUA	12 l	12 l
HORÍMETRO	x	x

DESTAQUES

- Cabo de baixa vibração para segurança e conforto do operador
- Sistema do excitador sem manutenção que possui rolamentos cilíndricos para redução de desgaste
- Placa de base que é autolimpante e resistente ao desgaste
- Estrutura do motor para proteção no canteiro de obras e durante o transporte
- Rodas de transporte, que podem ser baixadas com a liberação de pé e possibilitam a mobilidade no canteiro de obras