

# ARX 26-2C

## RULLO COMPATTATORE TANDEM A VIBRAZIONE LEGGERO

EU Stage IIIA / U.S. EPA Tier 4 Interim



### LAVORARE ATTORNO AGLI OSTACOLI PRESENTI

Il rullo tandem leggero ARX 26-2C di Ammann facilita la visuale - e il lavoro - nelle vicinanze di ostacoli. È dotato di un tamburo anteriormente e di pneumatici sul retro per offrire potenza di compattazione ed l'effetto sigillante dei rulli pneumatici. I rulli sono dotati di un nuovo giunto articolato che permette di regolare rapidamente il tamburo tra le configurazioni in linea e offset, una caratteristica particolarmente utile quando si lavora vicino a eventuali ostacoli. Gli operatori devono infatti controllare solo un tamburo, nella piena certezza che il secondo tamburo mantenga una distanza sicura dall'ostacolo. L'impostazione con tamburo in linea è indicata quando si tratta di operare con produttività su spazi aperti.

### APPLICAZIONI

- Cantieri piccoli e medi
- Strade cittadine
- Passerelle
- Riparazioni di strade cittadine
- Manutenzione stradale

### PRODUTTIVITÀ

#### Leva di comando elettronica

Avviamento e arresto delicati, caratteristiche importanti soprattutto nella compattazione dell'asfalto

#### ACE<sup>force</sup>

Strumento intelligente di compattazione per il massimo rendimento

#### Giunto articolato a oscillazione regolabile

Giunto a oscillazione per rapidi cambi dalla configurazione offset a quella in linea

### ERGONOMIA

#### Design cabina

Ampia cabina con basso livello acustico, offre un maggiore comfort alla guida

#### Postazione comandi semplice e intuitiva

Comando della macchina intuitivo anche per operatore non esperto

#### Visibilità

Ottima visibilità su tutta la macchina che garantisce una maggiore sicurezza sul cantiere

### CAPACITÀ DI LAVORO

#### Manutenzione facile

Manutenzione quotidiana facile e veloce

#### Punti di servizio accessibili

Accesso ai punti di servizio senza ulteriori utensili

#### Alcuni componenti a manutenzione zero

Rischio ridotto del danneggiamento macchina

SPESORE MASSIMO DI STRATO PER COMPATTAZIONE CONSIGLIATO ALLE CONDIZIONI DI LAVORO OTTIMALI

	Sabbia / ghiaia	Terre mescolate	Sedimento alluvionale	Argilla	Stabilizzazione	Asfalto
ARX 26-2C	220 mm	150 mm	-	-	100 mm	80 mm

# AMMANN

**SPECIFICA TECNICA**  
**RULLO COMPATTATORE TANDEM A VIBRAZIONE LEGGERO ARX 26-2C**  
 EU Stage IIIA / U.S. EPA Tier 4 Interim

## DIMENSIONI

A	LUNGHEZZA DELLA MACCHINA	2.500 mm
B	INTERASSE	1.755 mm
C	ALTEZZA DELLA MACCHINA	2.550 mm
D	ALTEZZA DELLA MACCHINA (ROPS RPIEGATE)	1.935 mm
E	LARGHEZZA DEL RULLO	1.200 mm
G	LUNGHEZZA DELLA MACCHINA	2.585 mm
H	ALTEZZA DAL SUOLO	280 mm
H1	LATI LIBERI	490 mm
I	DIAMETRO DEL RULLO	695 / 635 mm
J	SPESSORE DEL GUSCIO DEL RULLO	13 mm
K	LARGHEZZA DELLA MACCHINA (TOTALE)	1.295 mm

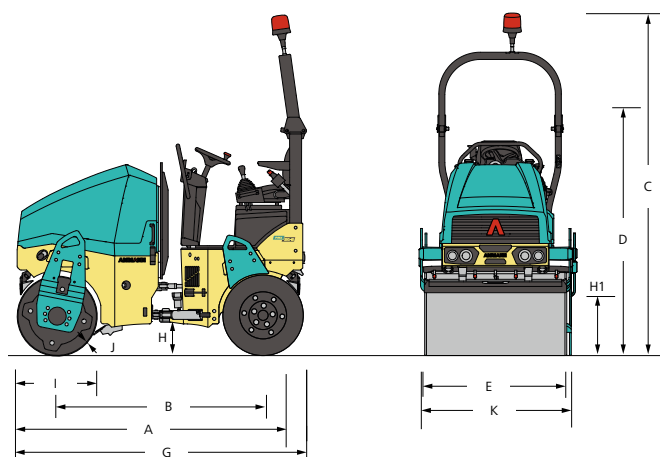

## PESO E CARATTERISTICHE OPERATIVE

PESO IN ESERCIZIO CECE	2.300 kg
PESO IN ESERCIZIO MASSIMO	2.500 kg
CARICO LINEARE STATICO	9.8 kg/cm
RAGGIO INTERNO DI STERZATA	2.540 mm
ANGOLO DI STERZATA/OSCILLAZIONI	30/6.5 ±°

## MOTORE

TIPO MOTORE	Kubota D1803-M-DI
CLASSE DELLE EMISSIONI	EU Stage IIIA / U.S. EPA Tier 4i
POTENZA SECONDO ISO 3046	24.8 kW (33.3 HP)
RULLO/L	3 rulli / 1826 cm <sup>3</sup>
GIRI NOMINALI	2100 / 2400 rpm
VELOCITÀ DI MARCIA	11 km/h
PENDENZA SUPERABILE CON/ SENZA VIBRAZIONI	35% / 35%

## FORZE DI COMPATTAZIONE

AMPIEZZA I	0.5 mm
AMPIEZZA II	0.5 mm
FREQUENZA I	58 Hz
FREQUENZA II	66 Hz
FORZA CENTRIFUGA I	38.8 kN
FORZA CENTRIFUGA II	46.5 kN

## VARIE INFORMAZIONI

BATTERIA / CAPACITÀ	12/77 V/Ah
SERBATOIO DELL'ACQUA	190 l
SERBATOIO ANTIADESIVO	12 l
SERBATOIO IDRAULICO	28.5 l
SERBATOIO DEL GASOLIO	35 l
NUMERO DELLE RUOTE	4
DIMENSIONE DEI PNEUMATICI	9.5 / 65-15

### STANDARD

- Vibrazioni e comando anteriori e posteriori
- Sistema di irrorazione pressurizzato ad intervalli
- Circuito di spruzzatura antiadesivo
- 2 frequenze operative
- Sistema di comando con arresto d'emergenza
- Comando vibrazioni Ammann
- Sedile scorrevole lateralmente
- Prova pressioni per test idraulici
- Off-set in impostazione tamburo in linea
- Interruttore per scollegare la batteria
- Diagnostica di bordo
- Paraurti anteriori/posteriori in gomma

### EQUIPAGGIAMENTO OPZIONALE

- Set CE con ROPS pieghevoli e fari di lavoro
- Fari per circolazione stradale
- Termometro a infrarossi
- ACE<sup>force</sup>
- ATC - Ammann Traction Control
- Avvisatore acustico di retromarcia (montate ROPS)
- Faro di segnalazione lampeggiante
- Leva avanzamento a sinistra
- Bracciali
- Tagliabordi con comando su leva multifunzione
- Raschiarulli inclinabili
- Olio idraulico biodegradabile
- Gancio di sollevamento centrale
- Colore personalizzato
- Tettuccio di protezione
- Servicelink