

# ARX 45-2C

## LEICHTE KOMBIWALZE

EU Stage IIIA / U.S. EPA Tier 4 Interim



### ARBEITEN RUND UM HINDERNISSE

Die leichte Tandemwalze ARX 45-2 C von Ammann macht das Verdichten rund um Hindernisse effizient – auch dank der guten Sicht auf den Einbaubereich. Die Bandage vorne liefert die nötige Verdichtungsleistung und durch den Knet- und Walkeffekt der Gummiräder wird auch schwer zu verdichtendes Material effizient verdichtet. Die Gummiräder passen sich der Oberfläche an und verdichten Nahtstellen und Kanten optimal. einem neuen Knick-Pendelgelenk ausgestattet, das eine schnelle Umstellung von Bandage in Linie auf max. Versatz ermöglicht. Bei max. Bandagenversatz muss der Bediener nur eine Bandage im Auge behalten, die zweite Bandage folgt in sicherem Abstand zum Hindernis. Mit der Einstellung Bandage in Linie wird das Verdichten von offenen Flächen besonders effizient.

### EINSATZBEREICHE

- Kleine und mittelgrosse Baustellen
- Innerstädtischer Strassenbau
- Gehwege
- Innerstädtische Ausbesserungsarbeiten
- Instandhaltungsarbeiten

### PRODUKTIVITÄT

#### Elektronischer Schalthebel

Die innovative Antriebssteuerung ermöglicht sanfte Starts und Stopps während des Betriebs.

#### Knick- Pendelgelenk

Hervorragende Wendigkeit und konstanter Kontakt mit der Oberfläche sind Schlüsselfaktoren für eine qualitativ hochwertige Verdichtung.

#### Berieselung

Mehrstufiges Filtersystem mit großem Wassertank für lange Arbeitsintervalle.

### ERGONOMIE

#### Bedienplattform

Geräumige Plattform mit komfortablem Fahrersitz.

#### Einfache & bequeme Bedienung

Instrumententafel mit übersichtlichem Display und intuitiver Maschinensteuerung.

#### Optimale Sicht für den Fahrer

Perfekte Rundumsicht für maximale Sicherheit auf der Baustelle.

### WARTUNGSFREUNDLICHKEIT

#### Tägliche Inspektion ohne Werkzeuge

Rasche und einfache tägliche Inspektion.

#### Wartungsfreie Teile

Sie reduzieren den Zeitaufwand für die Maschinenwartung und vermeiden Schäden an Komponenten.

#### Wartungsstellen

Die Servicestellen für die regelmässige Wartung sind schnell und einfach zugänglich.

#### MAXIMAL EMPFOHLENE SCHICHTDICKE BEI OPTIMALEN ARBEITSBEDINGUNGEN

	Sand/Kies	Mischböden	Silt	Lehm	Stabilisierung	Asphalt
ARX 45-2C	250 mm	180 mm	–	–	120 mm	100 mm

# AMMANN

TECHNISCHE ANGABEN  
ARX 45-2C LEICHTE KOMBIWALZE  
EU Stage IIIA / US EPA Tier 4 Interim

## MASSE

A	MASCHINENLÄNGE	2915 mm
B	RADSTAND	2000 mm
C	MASCHINENHÖHE	2840 mm
D	MASCHINENHÖHE (ROPS ABGEKLAPPT)	2150 mm
E	BANDAGENBREITE	1380 mm
E	RADSTAND	1275 mm
G	MASCHINENLÄNGE (ROPS ABGEKLAPPT)	3000 mm
H	BODENFREIHEIT	330 mm
H1	SEITENABSTAN	605 mm
I	BANDAGENDURCHMESSER	850 mm
J	BANDAGENMANTELDICKE	18 mm
K	MASCHINENBREITE (GESAMT)	1460 mm

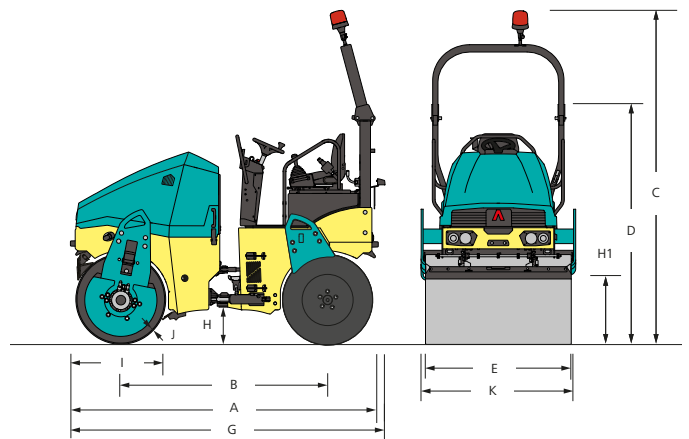

## GEWICHT UND BETRIEBSEIGENSCHAFTEN

BETRIEBSGEWICHT CECE	4175 kg
BETRIEBSGEWICHT MAX.	4475 kg
STATISCHE LINEARLAST	16.4 kg/cm
WENDERADIUS INNEN	2830 mm
LENKWINKEL / PENDELUNG	35/9 ±°

## MOTOR

MOTORTYP	Kubota V2403-M
EMISSIONSSTUFE	EU Stage IIIA / U.S. EPA Tier 4i
LEISTUNG NACH ISO 3046	34.1 kW (45.7 HP)
ZYLINDERANZAHL / HUBRAUM	4 Zylinder / 2434 cm <sup>3</sup>
NENNDREHZAHL	2400 rpm
FAHRGESCHWINDIGKEIT	10 km/h
STEIFÄHIGKEIT MIT/OHNE VIBRATION	30 % / 40 %

### STANDARD

- Vibration und Antrieb vorne und hinten
- Intervallgeschaltete Druckimpulsberieselungsanlage
- Berieselungsanlage
- 2 Arbeitsfrequenzen
- Bedienungssystem mit Nothalte
- Ammann Vibrationssteuerung
- Seitlich verschiebbarer Sitz
- Hydraulische Prüfanschlässe
- Verstellbarer Off-Set bzw. In-Line-Bandagenversatz
- Batterietrennschalter
- On-Bord Diagnosesystem
- Anfahrschutz aus Hartgummi vorne/hinten

## VERDICHUNGSLEISTUNG

AMPLITUDE I	0.4 mm
AMPLITUDE II	0.6 mm
FREQUENZ I	41 Hz
FREQUENZ II	55 Hz
ZENTRIFUGALKRAFT I	42.4 kN
ZENTRIFUGALKRAFT II	53.8 kN
ZENTRIFUGALKRAFT III	55 kN

## DIVERSES

BATTERIESPANNUNG / AMPERESTUNDEN	12/77 V/Ah
WASSERTANK	340 l
ANTI-HAFT-BEHÄLTER	18 l
HYDRAULIKTANK	53.5 l
DIESELTANK	57 l
RADLAST	481 kg
RADANZAHL	4
REIFENGRÖSSE	10,5/80-16

### SONDERAUSSTATTUNG

- CE Satz mit ROPS Klappkonstruktion und Arbeitsscheinwerfern
- Beleuchtung für Straßenfahrt
- Infrarot-Thermometer
- ACE<sup>force</sup>
- ATC - Ammann Traction Control
- Rückfahrhupe (an ROPS angebaut)
- Rundumleuchte
- Zweiter Fahrhebel, links
- Armlehnen
- Kantenschneider mit Multifunktionshebel
- Schaber kippbar
- Biologisch abbaubares Hydrauliköl
- Farbblackierung nach Wunsch
- Wetterschutzdach
- Servicelink
- Zusätzliche Arbeitsscheinwerfer (am ROPS montiert)