

ASC 150

COMPACTEUR DE TERRE

EU Stage IIIA, U.S. EPA Tier 3

UN COOPERANT INTELLIGENT A HAUTE PERFORMANCE

Pour compacter des terrains plus difficiles, Ammann offre ce modèle du compacteur plus lourd ayant une charge statique linéaire plus importante. Le compacteur de sol Ammann ASC 150 garantit les meilleurs résultats du compactage dans le secteur industriel. Grâce à une technologie optionnelle ACE, c'est un véritable compacteur intelligent.

PRODUCTIVITÉ

Rendement de compactage élevé

Compactage plus rapide de couches plus épaisses en moins de passages.

Concept sans essieu arrière

Concept de machine unique qui permet une grande stabilité et une grande manoeuvrabilité.

Personnalisation

Rend la machine idéale sur n'importe quel chantier – et pour les besoins variés des clients

ERGONOMIE

Poste de travail de l'opérateur

Poste de conduite ergonomique conçu pour un haut confort durant toute la journée de travail.

Visibilité

Excellente visibilité tout autour de la machine pour la sécurité sur le chantier.

Tableau de bord simple et fiable

Commande intuitive de la machine, même pour un conducteur inexpérimenté.

POSSIBILITÉ D'ENTRETIEN

Cabine et capot basculables

Tous les principaux composants sont accessibles facilement pour l'inspection quotidienne sans outil.

Points de vidange

Accès au sol à tous les principaux points de vidange.

Conception facilitant la maintenance

Temps d'immobilisation minimisés grâce aux procédures de maintenance facile et à la conception robuste de la machine et des composants.

APPLICATIONS

- Chantiers moyens et grands
- Construction de l'infrastructure routière (autoroutes, routes, aéroports)
- Constructions hydrauliques (remblais, barrages) et construction des immeubles (zones industrielles, ports)

ÉPAISSEUR MAXIMUM PRÉCONISÉE D'UNE COUCHE À COMPACTER DANS LES CONDITIONS DE TRAVAIL OPTIMUM

	Remblais	Sable / gravier	Terres mélangées	Alluvions	Glaise
ASC 150	*1.2 m (47 in)	*0.8 m (31 in)	*0.7 m (28 in)	0.5 m (20 in)	0.3 m (12 in)
ASC 150 PD	-	-	*0.7 m (28 in)	*0.5 m (20 in)	*0.35 m (14 in)

* Type préconisé de la bille

AMMANN

SPÉCIFICATIONS TECHNIQUES
COMPACTEUR DE SOL ASC 150
EU Stage IIIA, U.S. EPA Tier 3

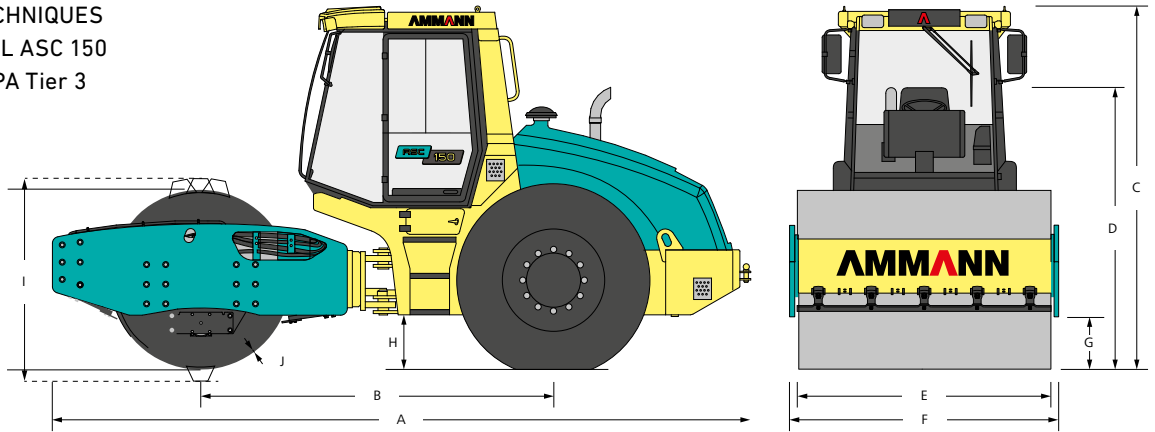

DIMENSIONS

A	Longueur	5900 mm
B	Empattement des roues	2930 mm
C	Hauteur de l'engin	3075 mm
D	Hauteur de l'engin (après avoir levée la cabine / ROPS)	2420 mm
E	Largeur de la bille	2130 mm
F	Largeur de l'engin	2258 mm
G	Garde au sol latérale	415 mm
H	Garde au sol	440 mm
I	Diamètre de la bille	1500 mm / *1640 mm
J	Épaisseur de la bille	40 mm / *28 mm

*PD

FORCES DU COMPACTAGE

		PD
Fréquence I	29 Hz	29 Hz
Fréquence II	35 Hz	35 Hz
Fréquence ACE min./max.	23 Hz / 35 Hz	23 Hz / 35 Hz
Amplitude I	2 mm	2 mm
Amplitude II	1 mm	1 mm
Amplitude ACE min./max.	- / 2.5 mm	- / 2.5 mm
Force centrifuge I	325 kN	325 kN
Force centrifuge II	237 kN	236 kN
Force centrifuge ACE min./max.	- / 388 kN, 26 Hz	- / 388 kN, 26 Hz

DIVERS

Freins d'exploitation	Hydrostatiques
Frein de stationnement	À lamelles et à ressort
Freins de secours	À lamelles et à ressort
Volume du réservoir de carburant	410 l
Angle de conduite	±36°
Angle d'oscillation	±10°

MOTEUR

Fabricant	Cummins QSB4.5-C160
Puissance selon ISO 3046-1	119 kW (160 HP)
Couple maximum	624/1500 Nm/rpm
Le moteur satisfait aux règlements relatifs aux émissions	EU Stage IIIA, U.S. EPA Tier 3

POIDS ET PROPRIÉTÉS D'EXPLOITATION

		HX	PD	HXP
Poids d'exploitation	14 580 kg	15 820 kg	14 490 kg	15 720 kg
Poids maximum	18 460 kg	18 500 kg	16 670 kg	16 700 kg
Charge statique linéaire	48.7 kg/cm	48.9 kg/cm	-	-
Surface de contact du mandrin (uniquement version PD)	-	-	120 cm ²	120 cm ²
Hauteur du mandrin (uniquement la version PD)	-	-	100 mm	100 mm
Vitesse maximum de transport	10 km/h	7 km/h	10.1 km/h	7 km/h
Vitesse maximum de travail	4.5 km/h	3.15 km/h	4.6 km/h	3.15 km/h
Tenue en côte	45 %	60 %	45 %	60 %
Rayon de braquage, intérieur (bord)	3715 mm	3715 mm	3715 mm	3715 mm

STANDARD

- Plateforme de l'opérateur avec garde-corps
- Bille lisse avec racleurs en acier
- 2 fréquences / 2 amplitudes
- Anti patinage des Roues AR
- Inclinaison manuelle du capot /cabine/ passerelle
- Phares de travail (avant et arrière)

ÉQUIPEMENTS EN OPTION

- Conformité CE
- Cabine chauffée et ventilée (y compris FOPS I)
- Protection ROPS
- Climatisation pour la version avec cabine
- Commande de traction Ammann (ATC)
- Bille à pieds d'attente ou segments à pieds d'attente
- Version HX
- ACE (Ammann Compaction Expert)